

出展のご案内

ますますつながるビジュアルメディア

# ビジュアルメディアExpo2018

2018.12.5 wed. ▶ 7 fri.

A.M.10:00 ▶ P.M.5:00

PACIFICO YOKOHAMA

同時開催 国際画像機器展 2018

- 主催：アドコム・メディア株式会社
- 協賛：3D コンソーシアム / 超臨場感コミュニケーション産学官フォーラム

<https://www.adcom-media.co.jp/vme/>

# ビジュアルメディアExpo2018

## 【ますますつながるビジュアルメディア】

VR/AR、4K/8K、3D、プロジェクションマッピングなど、映像技術や表現技術は、それぞれの特色を活かして、多彩な産業分野とのつながりを深めています。

視覚のみならず五感に訴えかけ、人間の感性や情動の変化を反映するなど革新するビジュアルメディアは、AI（人工知能）、マルチプラットフォーム、クラウドなどの最先端技術を取り入れ、エンターテインメント、アミューズメント、広告をはじめ、医療、建設、不動産、教育などの分野に拡がり続けています。

本年も「国内最大・最先端のマシンビジョンが集う展示会」である国際画像機器展と同時開催することにより、ものづくりの現場に欠かせない技術やデバイスをも網羅し、新たなコラボレーションへも結びつく展示会として、さらに活用が広がる製造業などへも展開してまいります。

また、新たな切り口やアイデアの組み合わせによる、映像コンテンツをご紹介する「ビジュアルコンテンツコーナー」を開設し、VR/AR、4K/8K、インタラクティブサイネージ、プロジェクションマッピングなど、さまざまな映像技術、表現技術をご体感いただく場をご提供いたします。

さらに、ビジュアルメディアに関する最新のトピックをテーマに、その分野の第一人者にご講演をいただく招待セミナーも企画しております。

ぜひ、新たなビジネスチャンスを生み出す場として、ビジュアルメディアExpoをご活用いただきたいと思います。ご出展をお待ちしております。



### 展示内容

#### 【3D映像を含む映像（ビジュアルメディア）・システム】

- プロジェクター
- モーションキャプチャーシステム
- AR・VR・シミュレーター
- サービス
- 各種ディスプレイ
- 3次元入力デバイス・システム
- コンテンツ
- 大型映像システム
- 編集／制作システム
- 関連書籍

#### 【超高精細映像表示装置】

- プロジェクター
- 編集ソフト／システム
- 各種表示装置
- その他周辺機器
- カメラシステム

#### 【デジタルサイネージ】

- 表示装置
- 通信・配信サービス
- サイネージシステム
- コンテンツ制作・管理
- その他周辺機器

#### 【3D計測・3Dプリンター】【クラウドサービス】

デジタルサイネージ、4K/8K、AR/VR、コンテンツ制作、などカテゴリーが一定数集まった場合、特別コーナーの設置やゾーン展開を企画いたします。 ※このコーナーでのご出展をご希望の場合は、出品申込書にその旨をご記載ください。

## 企画・コーナー紹介

### 【ビジュアルコンテンツコーナー】

ビジュアルメディア Expo のみならず、同時開催展示会からも多数視聴いただく人気企画「ビジュアルメディアシアター」は、より幅広い映像コンテンツをご紹介します「ビジュアルコンテンツコーナー」として生まれ変わります。

シアターという空間内に止まらず、企画展示と連動し、インタラクティブサイネージ、プロジェクションマッピングとさまざまな映像、表現技術をご覧いただけるよう企画しております。



### 【産学共同コーナー】

大学・研究期間の技術、産学共同プロジェクトなどを集めたコーナーを設置します。こちらのコーナーで出展をご希望の場合は、別紙申込書にご記入の上、お申し込みください。



### 【ビジュアルメディアExpo (VME) セミナー】

幅広い分野から、最新のトピックやビジュアルメディアの多様性・可能性をテーマに取り上げ、セミナーを開催いたします。各分野のエキスパートによるご講演を聴講されることにより、新たな発見やビジネスにつながるヒントを得られることが期待できます。

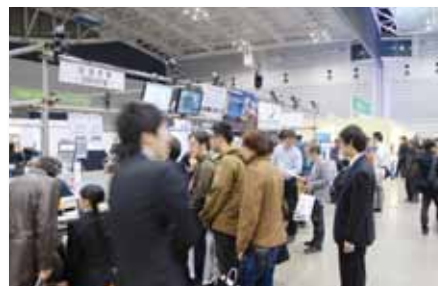

### 【出展社セミナー】

自社新商品や最新情報を紹介・PRする場として出展社セミナーを企画いたしました。展示会場内特設セミナールームで開催することで、同時開催展示会来場者へもアピールいただけます。さらに貴社ブースへの誘導がしやすくなり、また、実機を使ったデモを行うことにより出展との相乗効果が期待できます。別添の「ビジュアルメディア Expo 出展社セミナー参加のご案内」をご参照ください。



# ビジュアルメディアExpo2018

## 昨年度実績

**【来場者】 16,194名**（同時開催展示会来場者総数）

## 昨年度出展社名（五十音順）

- (株) 渋谷光学
- 3D コンソーシアム
- (株) ソリッドレイ研究所

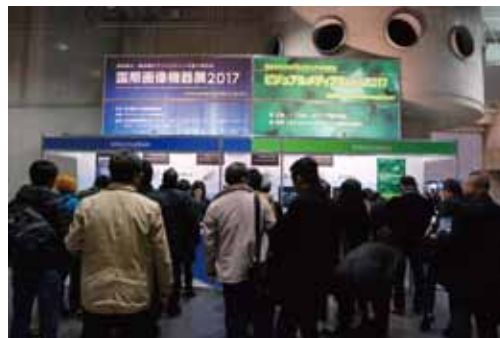

## 【3DVRゾーン】

各種 VR コンテンツや世界初の 85 インチ縦型裸眼 4K3D ディスプレイなどの展示をいたしました。

<協力会員>

- (株) クリーク・アンド・リバー社
- (株) サークル
- 3DBiz 研究会
- (株) たしてん
- (株) ビジュアルコミュニケーションズ
- 文教大学
- 三友(株)



## 【特別企画 ビジュアルコンテンツコーナー】

空間内に留まらず、より幅広い映像コンテンツをご紹介します「ビジュアルコンテンツコーナー」を引き続き開設いたしました。

3D、4K/8K、VR/AR、プロジェクションマッピングなどのさまざまな映像、表現技術、周辺技術をご紹介します。

- (株) CRAVA
- 電気通信大学 小泉研究室

## 【特別企画 StageVR360シアター】

実写3D+3DCGと立体音響を組み合わせた、360度3DVRによるVR映像コンテンツで、臨場感のある映像表現にチャレンジしました。

## 入場対象者データ

### 業種別

- |                 |                |
|-----------------|----------------|
| 1 アミューズメント      | 11 化学・薬品・バイオ   |
| 2 映像制作          | 12 医療          |
| 3 マスコミ・広告       | 13 商社          |
| 4 フラットパネルディスプレイ | 14 警備保障        |
| 5 電気・重電         | 15 建設・不動産      |
| 6 電子機器          | 16 金融          |
| 7 情報・通信         | 17 交通・運輸       |
| 8 製紙・印刷         | 18 官公庁・学校・学術団体 |
| 9 食品・飲料         | 19 サービス        |
| 10 素材・エネルギー     | 20 その他         |

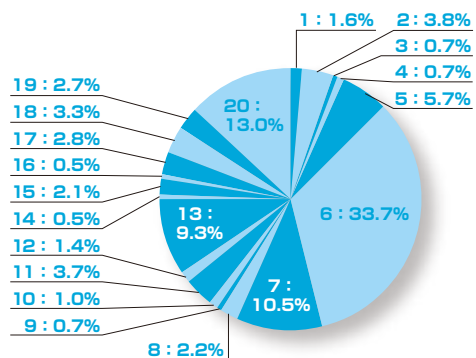

### 職種別

- |         |
|---------|
| 1 役員    |
| 2 技術    |
| 3 設計    |
| 4 製造    |
| 5 研究・開発 |
| 6 営業    |
| 7 管理    |
| 8 広報・宣伝 |
| 9 教員    |
| 10 学生   |
| 11 その他  |

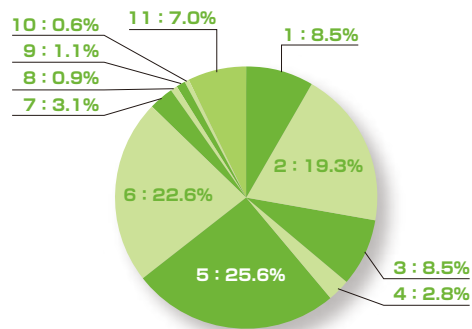

### 来場目的別

- |                |
|----------------|
| 1 製品購入のための情報収集 |
| 2 技術情報収集       |
| 3 一般情報収集       |
| 4 パートナー企業検討    |
| 5 出展に向けての展示会視察 |
| 6 営業活動         |
| 7 その他          |

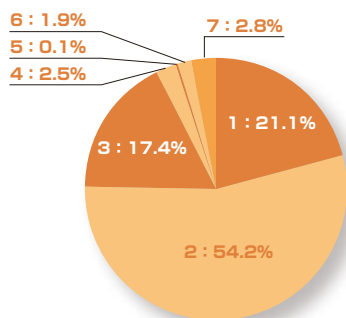

### ご来場者の立場別

- |            |
|------------|
| 1 購入を決定    |
| 2 購入を検討・審議 |
| 3 選定・提案    |
| 4 選定に関わらない |

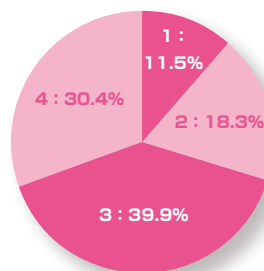

### 年代別

- |         |
|---------|
| 1 20代   |
| 2 30代   |
| 3 40代   |
| 4 50代   |
| 5 60代以上 |

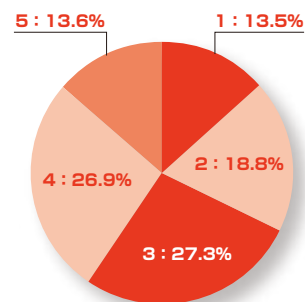

## 展示見本

● パッケージブース

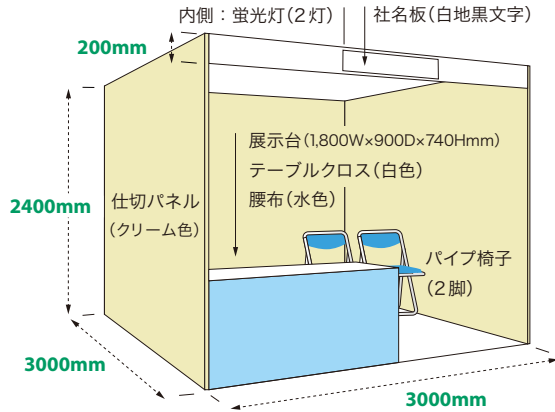

● テーブルトップブース/産学共同コーナー

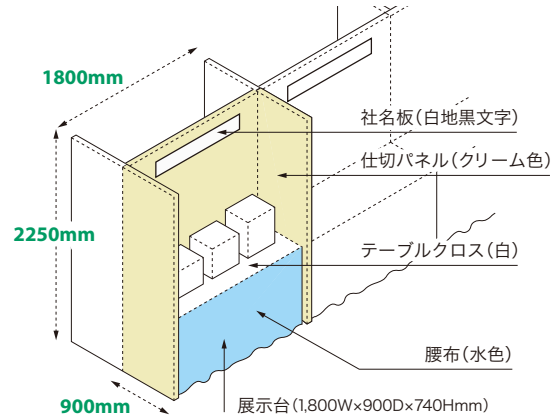

## 申込要項

**名称** ビジュアルメディア Expo2018

**期日・会場** 2018年12月5日(水)～7日(金) A.M.10:00～P.M.5:00 パシフィコ横浜 展示ホールD

**出品物** 3D映像を含む映像(ビジュアルメディア)・システム/超高精細映像・表示装置/  
デジタルサイネージ/3D計測・3Dプリンター/クラウドサービス

**小間寸法**

- **スペースのみ** 3,000(W)×3,000(D) ※高さ 2,400mm まで
- **パッケージブース** 3,000(W)×3,000(D)×2,400(H)mm
- **テーブルトップブース/産学共同コーナー** 1,800(W)×900(D)×2,250(H)mm

**小間料金** (※すべて税別)

- **スペースのみ** 1～4小間：250,000円/小間、5小間以上は追加分 200,000円/小間  
※ただし、協賛団体会員は1～4小間 200,000円/小間、5小間以上 150,000円/小間
- **パッケージブース** 1～4小間：325,000円/小間、5小間以上は追加分 275,000円/小間  
※ただし、協賛団体会員は1～4小間 275,000円/小間、5小間以上 225,000円/小間 ※1
- **テーブルトップブース** 1小間：180,000円/小間 ※ただし、協賛団体会員は 150,000円/小間 ※2
- **産学共同コーナー** 1小間：120,000円/小間 ※3

招待状(ご希望数)は事務局でご用意いたします。ロゴ指定社名板は別途(有料)承ります。  
※1, 2, 3 につきましては展示見本に記載されているものが付属しております。

**申込締切日** 2018年8月27日(月)

**申込方法** 別紙申込書に必要事項を明記の上、お申し込みください。

**銀行振込先** お申込みいただきました時点で請求書をお送り申し上げますので、9月28日(金)までに下記銀行にお振り込みください。  
振込手数料は貴社にてご負担をお願いいたします。

- 三菱UFJ銀行(大久保支店)(当)65102
- みずほ銀行(新宿西口支店)(普)1428568
- 三菱UFJ銀行(大久保支店)(普)5194626
- りそな銀行(新都心営業部)(当)108873
- 三井住友銀行(新宿通支店)(普)7504618

口座名義 アドコム メディア(カ)

**申込先・** アドコム・メディア株式会社 〒169-0073 東京都新宿区百人町2-21-27

**問い合わせ先** TEL: 03-3367-0571 FAX: 03-3368-1519 Email: vmexpo@adcom-media.co.jp 担当: ビジュアルメディア Expo事務局

## 備考

1. お申込者に対し、出展にあたっての詳細説明、資料送付を10月下旬に行う予定です。
2. 実演のための電気、配線代は出展社の負担とし、展示会終了後別途ご請求いたします。料金は出品申込書裏面をご覧ください。
3. 電力(配線、アース、その他)の申込書は10月下旬に送付いたします。
4. 小間に暗幕などの覆いをする場合、消防法に基づき煙感知器の設置が義務づけられています。  
設置基準、費用につきましては、事務局までお問い合わせください。
5. 臨時架設インターネット回線の設置料は、60,000円(Bフレット。税別・通信料込み)で承ります。展示会終了後、別途ご請求いたします。
6. 展示会開催にあたり同時開催展示会の出品製品も合わせて網羅した製品ガイドブックを作成いたします。
  - 1機種につき18字×32行以内のテキストデータと製品写真(ご出稿数の制限はございません)。
  - 同封の執筆要項をご参照ください。出展社様以外のご出稿も可能です。
  - 掲載料は1機種につき、出展社 5,000円、非出展社 30,000円(共に税別)を申し受けます。
7. **お申込者の都合により出展を取りやめた場合、小間料の返却はいたしません。**  
**また、展示会開催の60日前までの取り消しは、キャンセル料として出展料の1/2、それ以降は出展料の全額を申し受けます。**
8. 搬入日は12月4日(火)、搬出日は12月7日(金)。小間装飾を出展社独自で行う場合、12月3日(月)15時からの搬入が可能です。

# ビジュアルメディアExpo2018

**広告企画** ビジュアルメディア Expo2018 では、出展効果を高める各種広告を企画しております。

## 【PRODUCTS ガイドブック】

ビジュアルメディア Expo では同時開催の国際画像機器展を含め、出品製品をはじめとした映像関連機器等を掲載したガイドブックを来場者全員に配布いたします。このガイドブックは、展示会終了後も保存版として長く手元に置いていただける、月刊誌とは一線を画す本として来場者から好評を博しております。このガイドブックに広告を掲載することで、より多くの方へのアピールが期待できます。(詳しくは別紙をご参照ください。)



## 【会場案内図】

ビジュアルメディアExpo/国際画像機器展会場入口にて配布する会場案内図/同時開催セミナー案内 に広告枠をご用意いたしました。ほとんどの来場者がこの会場案内図を手に取り、会場を見て回られます。この会場案内図に、広告をご出稿いただきましたご出展社は、特典として社名表示を他社と差別化し、掲載いたしますので、視認性も高く、ブースへの集客アップが期待できます。(詳しくは展示会 HP をご参照ください。)



## **New!** 【技術情報誌「OplusE」誌 タイアップ広告】

「OplusE」は、1979年の創刊以来、光エレクトロニクスと画像工学分野において高い評価を得ている、アドコム・メディア発行の技術情報誌です。11月・12月号では、「ビジュアルメディア Expo/国際画像機器展の注目製品」を記事広告として募集いたします。

当該号には、出展企業一覧、会場案内図をはじめ、出展社セミナーのスケジュール、など展示会の内容が満載です。主たる読者である技術者、研究者の方々に、いち早く製品紹介することができます。

また、本誌のみならず、OplusEWEB サイト、画像機器総覧上にも記事広告への誘導バナーを掲載し、WEB 上での展開もいたします。



## 【デジタルサイネージ広告】

巨大スクリーンを設置し、企業広告を投影いたします。そのスクリーンに投影された企業広告は、全展示会の来場者に強烈なインパクトを与えます。来場者のみならず出展企業各社からも注目を集め、強く印象に残る、企業ブランディングに最適な広告媒体です。来場者全員が必ず目にする視認性の高い場所に設置いたします。



## 【スポンサー】

ビジュアルメディア Expo/国際画像機器展では、スポンサー企業を募集いたします。展示会場への誘導看板や会場入口の案内図、来場者の受付カウンターなど来場者がよく目にする場所にスポンサーロゴの掲載をすることにより、企業イメージの向上と来場者の注目度を高めることが期待できます。



## ■展示会告知活動

事務局では、過去ご来場された方への招待状の配布やメールニュースの配信、SEO 対策によるホームページへの誘導、twitter や facebook などソーシャルメディアの活用、関連媒体への広告出稿やプレスリリースの配信、また協賛・後援団体からの告知など、さまざまなメディアを通じて来場者の確保に取り組みます。



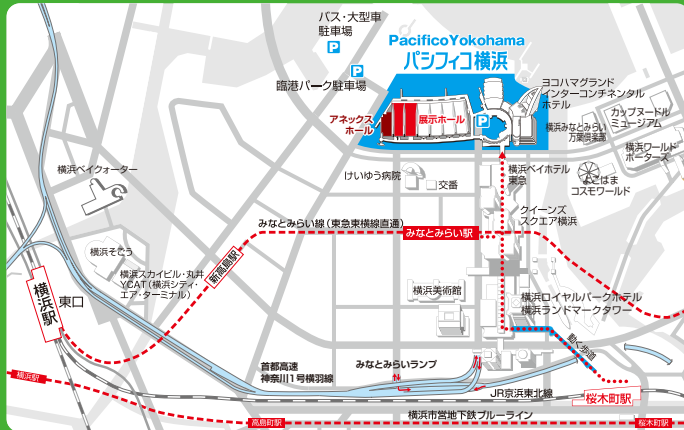

## 展示会場ご案内

### パシフィコ横浜展示場

横浜市西区みなとみらい 1-1-1

- みなとみらい線「みなとみらい駅」 徒歩 3分
- JR、市営地下鉄「桜木町駅」下車 バス 7分、徒歩 12分
- 「横浜駅」東口下車 バス 10分

## お申し込み・お問い合わせ先

### アドコム・メディア 株式会社

〒169-0073 東京都新宿区百人町 2-21-27

TEL. 03-3367-0571 FAX. 03-3368-1519

E-mail. vmexpo@adcom-media.co.jp