

画像センシング展2024 リース備品申込書

品番	品名	サイズ・仕様	数	単価(税込)	金額
1	受付カウンター	900×450×H750		7,700	
2	受付カウンター	650×450×H900		11,000	
3	システム展示台	1800×500×H750		22,000	
4	システム展示台	1800×500×H1000		22,000	
5	システム展示台	1800×700×H750		26,400	
6	システム展示台	1800×700×H1000		26,400	
7	システム展示台	1000×500×H750		10,450	
8	システム展示台	1000×500×H1000		10,450	
9	システム展示台	1000×700×H750		12,650	
10	システム展示台	1000×700×H1000		12,650	
11	チェーン・Sカン	チェーン2本・Sカン4個セット		330	
12	ヒナ段	900×600×H150*3段		13,200	
13	ヒナ段	1800×600×H150*3段		18,700	
14	ヒナ段	1800×600×H300+300		13,200	
15	ヒナ段	1800×450×H450		10,450	
16	ヒナ段	1800×450×H300		9,900	
17	ヒナ段	1800×300×H300		8,800	
18	サイコ口	450×450×H450		4,950	
19	サイコ口	300×300×H300		3,850	
20	卓上カタログスタンド	A4 3段		3,850	
21	貴名受	アクリル製		1,650	
22*	パンチカーペット	1小間分(3m×3m)		22,000	
			カーペット希望色:		
23*	展示台(クロス・腰布付き)	1800×900×H740 テーブルトップブースと同仕様		4,400	
24*	パイプ椅子			715	

※22・23・24はデモ(スペース・パッケージ)ブース出展社様用です。

- ・現場納品後のキャンセルは、正規金額を申し受けます。
- ・お申し込みの備品が届いていない場合は、弊社または事務局までご連絡ください。
- ・終了後の届いていなかったという申し立てはお受けできませんのでご注意ください。

提出締め切り 2024年5月10日(金)

小間番号: _____

出展社名: _____

ご住所: _____

部署・ご担当者名: _____

TEL: _____ e-mail: _____

※ご出展社と請求先が異なる場合は請求先を欄外にご記載ください

提出先 (FAX または e-mailにてご提出ください)

基礎施工業者:株式会社アドヴァンス企画 担当/住山・加藤(スミヤマ・カトウ)
〒103-0007 東京都中央区日本橋浜町2-61-9 TIE浜町ビル6F
TEL:03-3669-2795

FAX:03-3669-2668
e-mail: gazou@adv-ex.jp

※ 金額は全て税込です。

品番 1	受付カウンター	¥7,700
------	---------	--------

品番 2	受付カウンター	¥11,000
------	---------	---------

品番 3	H750展示台(引き戸付き)	¥22,000
品番 4	H1000展示台(引き戸付き)	¥22,000

品番 5	H750展示台(引き戸付き)	¥26,400
品番 6	H1000展示台(引き戸付き)	¥26,400

品番 7	H750展示台(引き戸付き)	¥10,450
品番 8	H1000展示台(引き戸付き)	¥10,450

品番 9	H750展示台(引き戸付き)	¥12,650
品番 10	H1000展示台(引き戸付き)	¥12,650

品番 11	チェーン・S管	¥330
-------	---------	------

チェーン×2本
S管×4個

※ テーブルトップブースには、[展示台:約1,800(W)×900(D)×740(H)mm、クロス、腰布]
 カタログスタンド付きテーブルトップブースには[展示台:約1,500(W)×900(D)×740(H)mm、クロス、腰布]が含まれています。
 この展示台以外が必要な場合は、上記リストからお選びください。

※ 金額は全て税込です。

品番12 ヒナ段 ¥13,200

経師:白加工紙

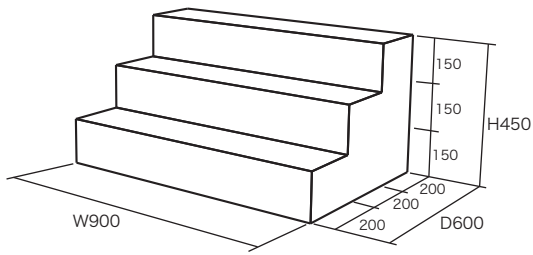

品番13 ヒナ段 ¥18,700

経師:白加工紙

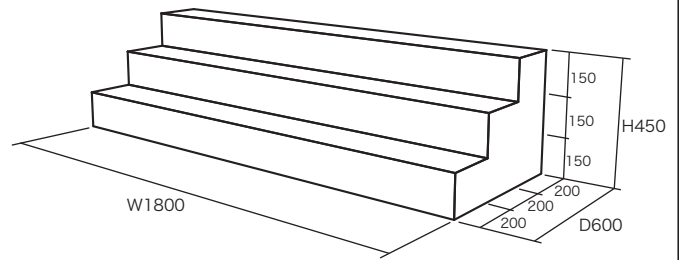

品番14 ヒナ段 ¥13,200

経師:白加工紙

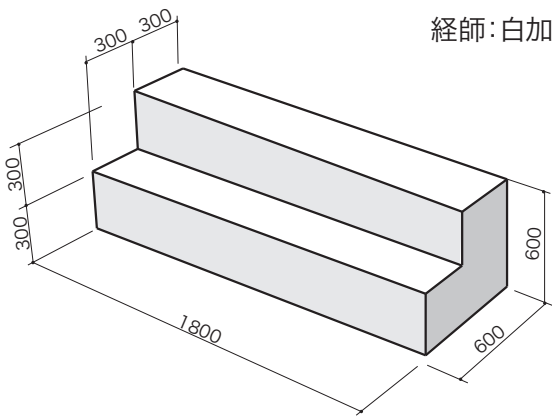

品番15 ヒナ段 ¥10,450

経師:白加工紙

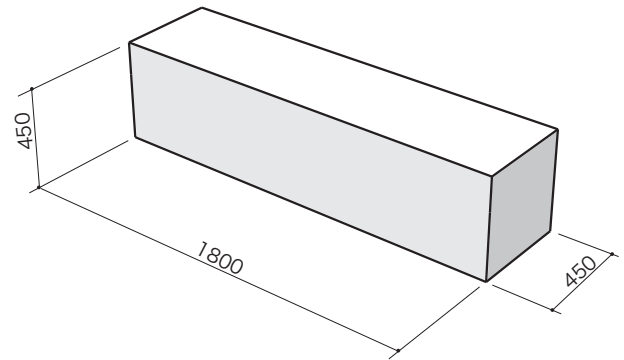

品番16 ヒナ段 ¥9,900

経師:白加工紙

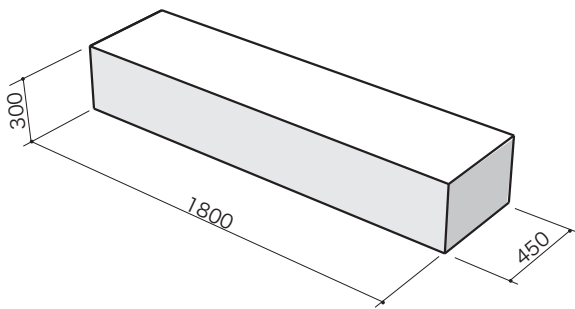

品番17 ヒナ段 ¥8,800

経師:白加工紙

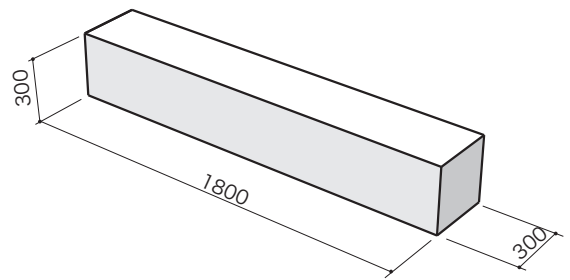

品番18 サイコロ ¥4,950

経師:白加工紙

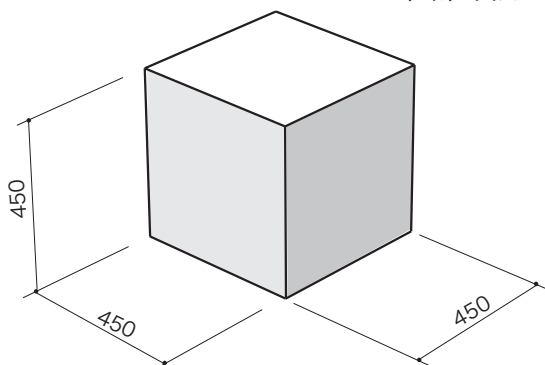

品番19 サイコロ ¥3,850

経師:白加工紙

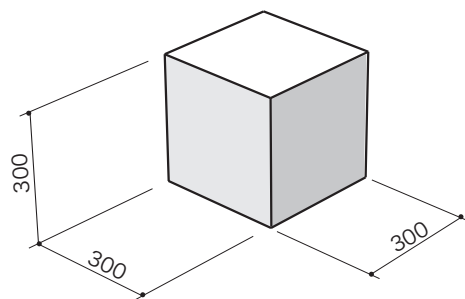

※ 金額は全て税込です。

品番20 卓上カタログスタンド ¥3,850

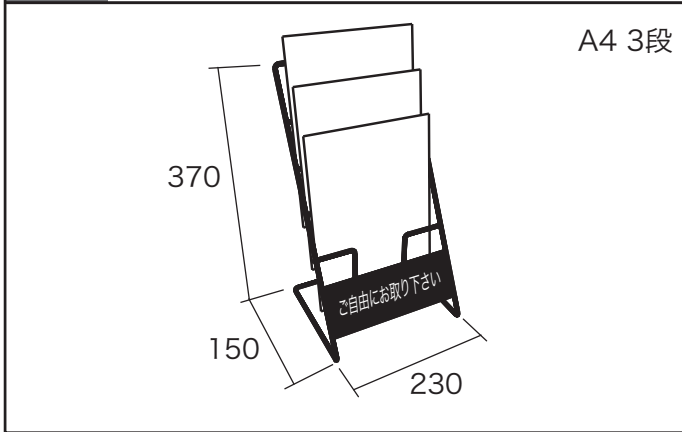

品番21 貴名受 ¥1,650

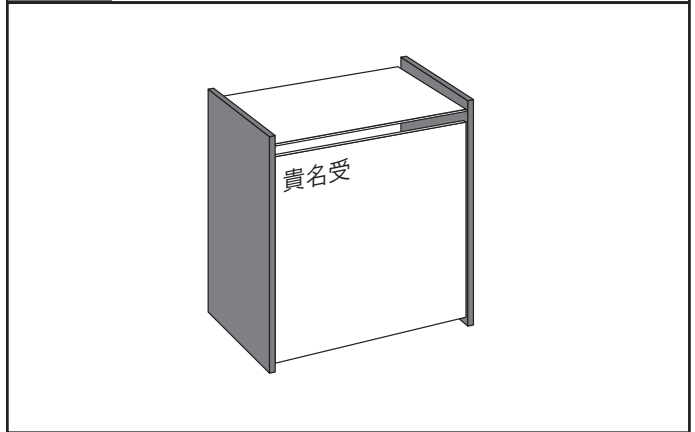

品番22 パンチカーペット(1小間分/3.0x3.0m) ¥22,000

色は下記の中から1つお選び下さい。
(赤・青・黄・緑・茶・紫・オレンジ・ピンク・グレー)

