

The 38th ISS

▶ 出展のご案内

IMAGE SENSING SHOW 2024

画像センシング展 2024

2024.6.12 wed. ▶ 14 fri.

PACIFICO YOKOHAMA



特設 デジタルソリューションズゾーン

デジタルセンシングテクノロジーが集結!

AI・ディープラーニング／クラウド・5G・6G・通信／

IoT・エッジコンピューティング／VR・AR・MR／自動化システム・RPA など

■ 光源・照明ゾーン

■ 動画展示コーナー

■ カタログ展示コーナー

同時開催

イメージセンシングセミナー

第30回画像センシングシンポジウム (SSII2024)

<https://www.adcom-media.co.jp/iss/>

主催: アドコム・メディア株式会社

後援: 日本映像処理研究会 / 日本インダストリアルイメージング協会



ISS

The 38th ISS

画像センシング展 2024

未来をつくるセンシング技術

出展のご案内

目次

1. 展示会開催概要・来場者データ	3
2. ゾーン・コーナーのご紹介	4
3. 出展申込要項	5
4. オプションサービスのご案内	8
5. イメージセンシングセミナーのご案内	9
6. 広告・スポンサー企画のご案内	10

1. 展示会開催概要・来場者データ

今年で38回目の開催を迎える画像センシング展は、「未来をつくるセンシング技術」をテーマに国内外の画像処理機器・センシング技術をもつ出展社が一堂に会して発展してまいりました。コロナ禍以降、社会のシステムやビジネス構造には大きな変化が起こり、さまざまな現場にセンシング技術・イメージング技術が活用されています。働き方改革も進み、今後ますます自動化・省力化のニーズは高まります。

そこで本展示会は今後利用シーンを拡大していくAI・ディープラーニング/クラウド・5G・6G・通信/IoT・エッジコンピューティング/VR・AR・MR/自動化システム・RPAの最新技術をご紹介します【デジタルソリューションズゾーン】を特設いたします。また「広告・スポンサー企画」「初出展社限定トライアルブース」「求人コーナー」「技術相談コーナー」など、多様なニーズにお答えする企画・サービスもご用意しています。さらに展示ホール会場内に特設されたセミナールームでは、AIをはじめ、画像技術に最前線で関わる専門家による最新の話題や、出展企業による製品技術紹介などの講演も行います。

本展示会の魅力は人・モノ・情報が集い、そこにFace to Faceによる密度の濃いコミュニケーションが生まれることにあります。実機やデモを見ていただくだけでなく、皆様のビジネスの魅力をお伝えする貴重な機会を創出いたします。

新規顧客の獲得、新たなビジネスパートナーとの出会い、市場ニーズを掴む情報交換の場として、ぜひ、本展示会をご活用ください。

画像センシング展2024へのご出展をお待ちしております。

- 展示内容**
- カメラ/イメージセンサー ● レンズ/フィルター ● その他光学部品/素材/材料 ● ケーブル/コネクタ ● 光源 ● 画像ボード ● 入出力装置
 - 画像処理機器・伝送装置 ● 画像記録・圧縮展開装置 ● 計測・解析用機器 ● その他画像関連装置 ● 画像ソフト ● システムインテグレーション
 - 機械要素 ● 受託開発 ● ロボット部品/材料 ● ロボット制御 ● 自動化システム/RPA ● その他ロボット関連 ● AI/ディープラーニング
 - クラウド/5G・6G/通信 ● IoT/エッジコンピューティング ● VR/AR/MR ● 書籍/Webメディア ● その他

■ 前回実績 出展社数：**135社 252小間** (うちカタログ展示2社2小間) (過去出展社一覧 <https://www.adcom-media.co.jp/iss/list/ex/>) / 来場者数：**10,008人**

- 来場対象**
- IT業界：AI・ディープラーニング、次世代通信をはじめとしたデジタル化を通じて新たな事業モデルに取り組む企画担当者や開発者
 - 自動車産業：次世代の機能やシステムを車体・車内設備・走行環境に取り入れたい企画担当者や開発者
 - 建設業界：インフラ整備をはじめ、より安全・快適な暮らしを可能にするため、新しい室内・空間設備を取り入れたい設計者や開発者
 - セキュリティ業界：より高性能な防犯機器や新しい防犯システム・サービスなどを探している開発・研究者
 - 流通・小売、物流業界：新商品の開発や効率的な商品管理のためのシステム導入を検討されている設計者や企画担当者
 - 介護・福祉・医療などの業界：利用者の行動解析・分析、作業の効率化によるサービスの開発・向上などを求めているシステム管理者
 - アミューズメント業界：新感覚のゲームや機器の開発に取り組んでいるプランナーやプログラマー

■ 来場者データ

画像センシング展2023実績

■ 業種

- 半導体
- 電子部品
- 電機
- 精密・機械
- システムインテグレーター
- 輸送用機器
- 製紙・印刷
- 資源・素材・エネルギー
- 化学・バイオ・医療
- 食品・水産・農林
- 情報・通信
- サービス・商業・流通
- 建設・設計・交通・運輸
- 官公庁・学校
- マスコミ・広告
- その他

■ 職種

- 役員
- 技術
- 設計
- 製造
- 総務
- 営業
- 管理
- 広報・宣伝
- 研究・開発
- 教員
- 学生
- その他

■ 興味のある分野

- FA
- 監視・セキュリティ
- 交通・ITS
- メディカル
- アミューズメント
- ロボットビジョン
- その他

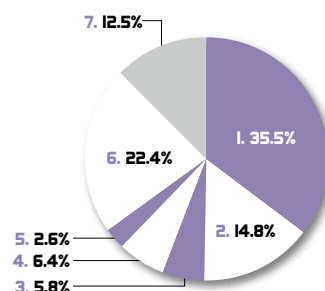
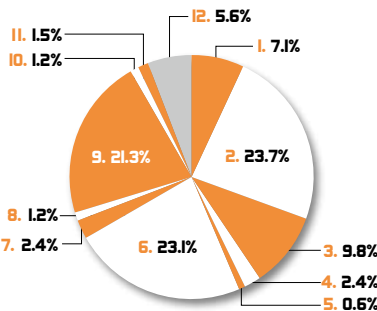
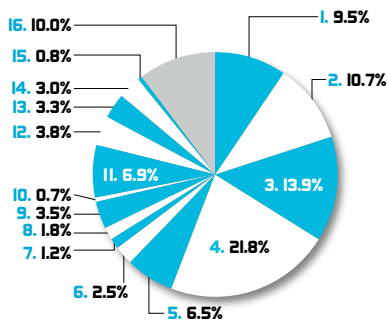

■ 来場目的

- 製品購入のための情報収集
- 技術情報収集
- 一般情報収集
- パートナー企業検討
- 出展に向けての展示会視察
- 営業活動
- その他

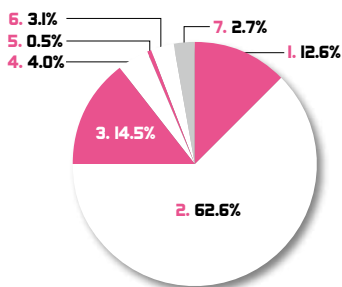

■ ご来場者の立場

- 購入を決定
 - 購入を検討・審議
 - 選定・提案
 - 選定に関わらない
- 製品購入を決定、検討・審議、選定・提案を行う来場者が約70%を占めています。

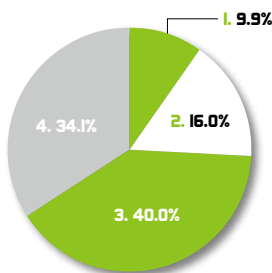

■ 年代

- 20代
- 30代
- 40代
- 50代
- 60代以上

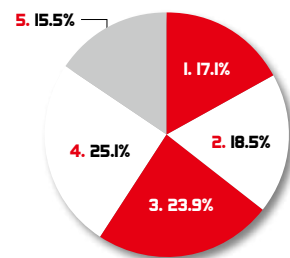

2. ゾーン・コーナーのご紹介

【特設】デジタルソリューションズゾーン

バリューチェーンのデジタル化をサポートする製造業向けデジタルソリューション。その中でも注目される「AI・ディープラーニング」、「クラウド・5G・6G・通信」、「IoT・エッジコンピューティング」、「VR・AR・MR」、「自動化システム・RPA」などのカテゴリを集めた“デジタルソリューションズゾーン”を設置します。関連企業の皆様にはPRの絶好の機会です。

※このゾーンへのご出展をご希望の場合、出展申込フォームの「デジタルソリューションズゾーン」にチェックを入れてお申し込みください。



光源・照明ゾーン

光源・照明機器を探している来場者の利便性を高め、ブースへの集客数を増加すべく「光源・照明ゾーン」を設置いたします。奥行きもテーブルトップブースの2倍となる1800mmとしましたので、隣接ブースを気にすることなく商談が可能です。

※このゾーンへの出展をご希望の場合、出展申込フォームの「光源・照明ゾーン指定テーブルトップブース」にチェックを入れてお申し込みください。



動画展示コーナー

貴社・貴社製品のPRに、動画を活用することで説明員のアテンドも不要にした「動画展示コーナー」を設置いたします。

※このコーナーへの出展をご希望の場合、出展申込フォームの「動画展示ブース」にチェックを入れてお申し込みください。



カタログ展示コーナー

来場者が集まる場所に最大3種類までのカタログを展示し、ご自由にお持ちいただけるよう設置いたします。

※このコーナーへの出展をご希望の場合、出展申込フォームの「カタログ展示」にチェックを入れてお申し込みください。



技術相談コーナー

日本映像処理研究会、出展社有志のご協力をいただき、ご来場者の疑問にお答えするコーナーを設置いたします。このコーナーでは、ご来場者より多くの接点を持つことができるため、ご担当されますと、潜在ニーズをつかむ絶好の機会を得ることができます。相談を受ける際は、専門分野を明示した上でご担当いただきますので、画像処理全般のエキスパートでなくても構いません。また、後日相談員の方々にお集まりいただき、相談内容の検討会を実施いたします。

求人コーナー

出展社限定の無料特典として、貴社求人情報を掲示する求人コーナーを設置いたします。時間も費用もかけずに即戦力の人材を確保するチャンスです。業界人が集まる展示会の場をご活用ください。

※このコーナーへの掲示をご希望の場合、出展申込フォームの「【無料オプションサービス】求人コーナー」にチェックを入れてお申し込みください。



イメージセンシングセミナー

画像処理・センシング技術の最新情報や、新製品を紹介・PRする場としてイメージセンシングセミナーを開催いたします。毎回多数のご聴講者を集める人気のセミナーです。こちらは4月中旬より展示会Webサイトにて参加登録を開始いたします。事前におよその聴講者の数が把握でき、また、来場時には受付確認もしますので、実際にご来場された方への効率の良い営業活動を行うこともできます。

※ご講演を希望される場合は、出展企業セミナー講演申込フォームに必要事項をご記入の上お申し込みください。



3. 出展申込要項

名称	画像センシング展 2024
期日・会場	2024年6月12日(水)～14日(金) A.M.10:00～P.M.5:00 パシフィコ横浜 展示ホールD
出品物	画像に関するあらゆる機器およびシステム、メディア

テーブルトップブース



パッケージおよびスペースのみ



※仕様図に表記されているものは、ご出展料に含まれます。

テーブルトップブース

テーブルの上に製品を並べるシンプルな方式で、製品本位での展示が可能です。

小間仕様

- 小間寸法：
約 1800(W)×900(D)×2250(H)mm

仕切パネル・経師一式、展示台(1800(W)×900(D)×740(H)mm)とテーブルクロス(白)と腰布(水色)の1セット、通常文字社名板(1小間につき1枚)は事務局でご用意いたします。製品を床に設置して展示する場合など、展示台が不要の場合は取り除くことが可能です。

料金

- 1小間につき 235,000円(税込 258,500円)
- ※ディスプレイ(仕切パネル・経師一式、展示台・テーブルクロス・腰布、通常文字社名板)、出展社証代が含まれております。
- ※小間外(通路)に物を置くことはできません。
- ※ロゴ指定社名板は別途(有料)承ります。
- ※出展各社による小間内装飾も可能です。
- ※電力(配線、アース、その他)、小間内テーブルの有無等の申込書は、4月下旬にE-mailにてお送りいたします。

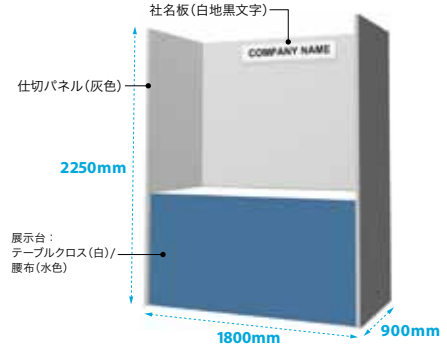

カタログスタンド付きテーブルトップブース ※1社1小間限定

ブース内で製品とカタログ両方の展示が可能となり、利便性が高まります。

小間仕様

- 小間寸法：
約 1800(W)×900(D)×2250(H)mm

仕切パネル・経師一式、展示台(1500(W)×900(D)×740(H)mm)とテーブルクロス(白)と腰布(水色)の1セット、A4カタログスタンド(10段)、通常文字社名板(1枚)は事務局でご用意いたします。製品を床に展示する場合など、展示台、カタログスタンドが不要の場合は取り除くことが可能です。

料金

- 1小間につき 235,000円(税込 258,500円)
- ※ディスプレイ(仕切パネル・経師一式、展示台・テーブルクロス・腰布、カタログスタンド、通常文字社名板)、出展社証代が含まれております。
- ※小間外(通路)に物を置くことはできません。
- ※ロゴ指定社名板は別途(有料)承ります。
- ※出展各社による小間内装飾も可能です。
- ※電力(配線、アース、その他)、小間内テーブルの有無等の申込書は、4月下旬にE-mailにてお送りいたします。

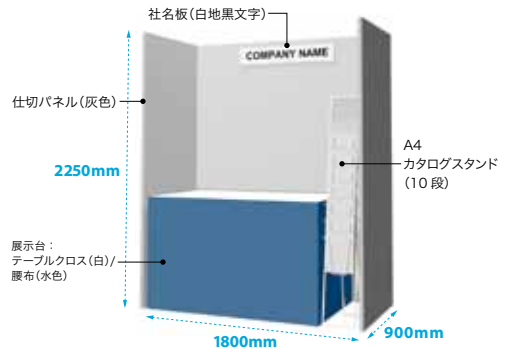

初出展社限定トライアルブース ※画像センシング展初出展社/1社1小間限定(先着申込20社限定)

画像センシング展への出展効果を体感いただくためのトライアルブースを設けました。リーズナブルな価格で出展が可能です。

小間仕様

- 小間寸法：スペースのみ
約 1800(W)×900(D)×2250(H)mm

テーブルトップブース1小間と同じスペースにバックパネル、仕切りパネル、通常文字社名板のみご提供いたします。
このスペース内であれば、テーブル、椅子、展示台など自由にお持ち込みいただいたの展示が可能です。

料金

- 1小間につき 50,000円(税込 55,000円)
- ※画像センシング展初出展社/1社1小間限定
- ※先着申込20社限定
- ※バックパネル、仕切りパネル、通常文字社名板、出展社証代が含まれております。
- ※小間外(通路)に物を置くことはできません。
- ※ロゴ指定社名板は別途(有料)承ります。
- ※出展各社による小間内装飾も可能です。
- ※展示台、椅子などは別途レンタル(有料)も可能です。
- ※電力(配線、アース、その他)、小間内テーブルのレンタル等の申込書は、4月下旬にE-mailにてお送りいたします。

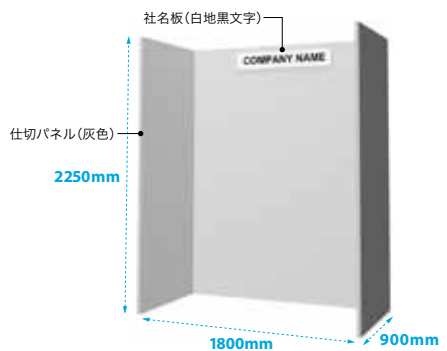

光源・照明ゾーン指定テーブルトップブース

奥行きをテーブルトップブースの2倍となる1800mmとしました。隣接のブースを気にせず商談が可能です。

小間仕様

- 小間寸法：
約 1800(W)×1800(D)×2250(H)mm

仕切パネル、経師一式、展示台(1800(W)×900(D)×740(H)mm)とテーブルクロス(白)と腰布(水色)の1セット、通常文字社名板(1小間につき1枚)は事務局でご用意いたします。製品を床に設置して展示する場合など、展示台が不要の場合は取り除くことが可能です。

料金

- 1小間につき 235,000円(税込 258,500円)
- ※ディスプレイ(仕切パネル・経師一式、展示台・テーブルクロス・腰布、通常文字社名板)、出展社証代が含まれております。
- ※小間外(通路)に物を置くことはできません。
- ※ロゴ指定社名板は別途(有料)承ります。
- ※出展各社による小間内装飾も可能です。
- ※電力(配線、アース、その他)、小間内テーブルの有無等の申込書は、4月下旬にE-mailにてお送りいたします。

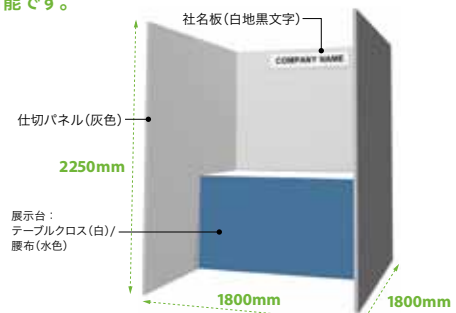

パッケージブース、スペースのみ

テーブルトップブースよりも広いスペースで、より大がかりなデモンストレーションが可能です。

小間仕様

●小間寸法：**パッケージブース**

3000(W)×3000(D)×2400(H)mm

システムパネル、ストックルーム、アコーディオンカーテン、バラベット、パンチカーペット、通常文字社名板(1小間につき1枚)が含まれます。

●寸法：**スペースのみ**

3000(W)×3000(D)×2400(H)mm

料金

●**パッケージブース**

1小間につき 420,000 円 (税込 462,000 円)

●**スペースのみ**

1小間につき 350,000 円 (税込 385,000 円)

※上記それぞれに、出展社証代が含まれております。
 ※小間外(通路)に物を置くことはできません。
 ※ロゴ指定社名板は別途(有料)承ります。
 ※出展各社による小間内装飾も可能です。
 ※電力(配線、アース、その他)、小間内テーブルのレンタル等の申込書は、4月下旬にE-mailにてお送りいたします。

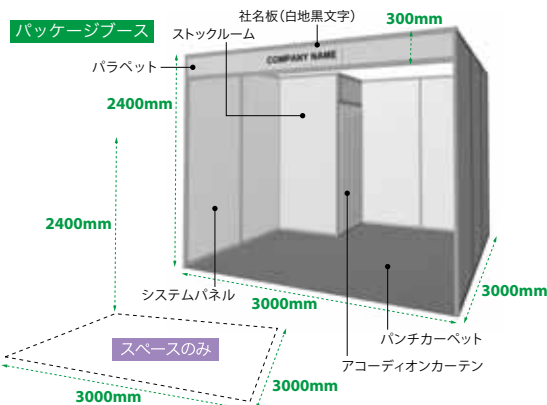

【特記事項】

1. **サイドパネル(テーブルトップブース)について**

角小間配置のテーブルトップブースは、通路側のサイドパネルは設置いたしません。必要の場合は電気工事申込の際、必要事項をご記入の上お申し込みください。

2. **パッケージブースおよびスペースのみの出品製品の高さ規定について**

パッケージブースおよびスペースのみに限り、出品製品の高さを 3300mm まで可とします(装飾は 2400mm まで)。

事前に事務局に出品製品の概要・図面等を提出の上、ご相談ください。

ただし、他の出展ブースに影響があるなど事務局が判断した場合、お断りさせていただくことがございます。

3. **小間場所の指定について**

すべてのブースタイプにおいて場所の指定はできません。事務局一任とさせていただきます。

動画やカタログを活用することで説明員のアテンドを不要にした、動画展示コーナーとカタログ展示コーナーを設置いたします。ご来場者への貴社、貴社製品 PR にぜひご活用ください。

動画展示ブース

会期中はブース内モニターで動画を常時放映、さらに会期後も Web サイトでの PR が可能です。

小間仕様

●小間寸法：

約 1000(W)×500(D)×2400(H)mm

システムパネル、展示台 (1000 (W)×500 (D)×1000 (H) mm)、32 インチモニター (スピーカー、メディアプレイヤー内蔵)、通常文字社名板 (1 小間につき 1 枚)、貴名受けは事務局でご用意いたします。

●ご提出いただく PR 映像について

会期中常時ループ放映いたします。また、会期後、出展各社にアップロードしていただく展示ブース PR 動画と同様に、展示会 Web サイトに公開いたします。会期のみならず、会期後も継続した PR が可能です。

料金

● 1小間につき 180,000 円 (税込 198,000 円)

※ディスプレイ(システムパネル、展示台、32 インチモニター(使用電力料含)、通常文字社名板、貴名受け)が含まれております。

※ロゴ指定社名板は別途(有料)承ります。

※展示台にカタログなどを最大 3 種類まで平置きすることが可能です(残部の返送はいたしません)。

※製品・機器の展示、説明員の常駐はできません。



【入稿形態】

■動画仕様：MP4 ファイル(音声収録可)/アスペクト比：16:9 /解像度：1920×1080

※動画は最大 5 分までで作成ください。(集中した視聴に適した 2～3 分程度を推奨いたします)

※動画ファイルは事務局に事前にご提出をいただきます。

カタログ展示

料金

● 1 枠につき 30,000 円 (税込 33,000 円)

カタログスタンド、通常文字社名板(1 枠につき 1 枚)は事務局でご用意いたします。

※ロゴ指定社名板は別途(有料)承ります。

※会社概要や貴社製品・サービスを紹介したカタログなど最大 3 種類まで来場者が集まる場所に展示し、ご自由にお持ちいただけます。

(残部の返送はいたしません)

※厚さが 20mm 以上のカタログはお受けできません。

※説明員の常駐はできません。

出展申込

- **申込締切日** 3月22日(金) (ただし、出展社多数の場合には小間数の調整をお願いさせていただく場合がございます)
- **申込方法** 出展申込フォームに必要事項を明記の上、お申し込みください。 <https://www.adcom-media.co.jp/iss/entry/>
- **銀行振込先** 4月30日(火)までに出品料(消費税加算のうえ)を下記へお振り込みください。
※振込手数料は貴社にてご負担をお願いいたします。

●三菱UFJ銀行(大久保支店)(当)65102	●りそな銀行(新都心営業部)(当)108873
●みずほ銀行(新宿西口支店)(普)1428568	●三井住友銀行(新宿通支店)(普)7504618
●三菱UFJ銀行(大久保支店)(普)5194626	●きらぼし銀行(新宿支店)(普)5024290
◎口座名義 アドコム メディア(カ)	
- **キャンセルポリシー**

申込者の都合により出展を取りやめた場合、出品料の返却はいたしません。
展示会開催60日前(4月13日(土))までの取り消しは、キャンセル料として出品料の1/2、
4月14日(日)以降は出品料の全額を申し受けます。
ただし主催者の都合で本展示会を開催しない場合は、出品料の全額を返却いたします。
- **備考**
 1. お申込者に対し、出展にあたっての資料を4月下旬にE-mailにてお送りいたします。
 2. 電力(配線、アース、その他)、小間内テーブルの有無等の申込書は、4月下旬にE-mailにてお送りいたします。
 3. 実演のための電気、配線代は出展社の負担とし、展示会終了後に別途ご請求いたします。
 4. **事務局が定める展示会の出展基準を満たしていないと事務局が判断した場合、出展をお断りさせていただく場合がございます。予めご了承ください。**
 5. **共同出展につきましては、隣接、または対面の場合のみ、お受けいたします。**
 6. 小間の転売は禁止させていただきます。
 7. 搬入日は6月11日(火)・搬出日は6月14日(金)になります。
 8. 消費税は、展示会開催時の税率が適用されます。お申込が税率変更前の場合、差額は追加請求させていただきます。
- **問い合わせ** アドコム・メディア 株式会社 〒169-0073 東京都新宿区百人町2-21-27
TEL.03-3367-0571 FAX.03-3368-1519 **E-mail. exhibit@adcom-media.co.jp**



4. オプションサービスのご案内

● バックヤードストックルーム

カタログ類・梱包材などを収納する専用ストックルームを確保することで、展示ブースをより効果的に活用するスペースが生まれます。設置場所は会場内バックヤード周辺となります。

小間仕様

● 小間寸法：

約 2000(W)×1000(D)×2100(H)mm

※開口寸法：900(W)×1900(H)mm

1小間 2m²/外開きドア(鍵付き)、社名板(1小間につき1枚)は事務局でご用意いたします。

料金

● 1小間につき 50,000 円(税込 55,000 円)

※複数お申し込みの場合、連結可能です。

利用期間

● 6月11日(火) 9:00 ~ 14日(金) 17:00 (予定)

【申込方法】 出展申込フォームの「バックヤードストックルーム」に小間数を記入の上、お申し込みください。



● インターネット回線

安定した回線をご希望の場合、有線 LAN(接続口 RJ-45 仕上げ)のご使用をお勧めいたします。

ルーター等をお持ち込みいただき、お申し込みいただいた LAN 回線を接続、Wi-Fi を飛ばしていただくことも可能です。

通信速度：上り最大 1Gbps / 下り最大 1Gbps (ベストエフォート型)

利用料金：1 回線につき(設置・通信料込み)、60,000 円(税込 66,000 円)

利用期間 6 月 11 日(火)~ 14 日(金)

【申込方法】 出展申込フォームの「インターネット回線」に回線数を記入の上、お申し込みください。

● ロゴ指定社名板(約 800(W)×150(H)mm) ※デザインにより個別見積もりをいたします。

【申込方法】 出展申込フォームの「ロゴ指定社名板」に枚数を記入の上、お申し込みください。

● ブース受付システム ※ご案内・お申し込みは 4 月下旬より。

来場者証に記載されている QR コードをスマートフォンのカメラで読み取ることで、ブース訪問者の情報管理ができます。

会期中・会期後における煩雑な集計作業、リスト作成を効率化し、フォロー営業のスピードアップを支援いたします。

・ご来場者が提示した QR コードを読みただけでお客様情報を取得できます。

・スマートフォンに専用アプリをインストールいただくだけで使用可能です(スマートフォンの機器レンタルもごさいます)。

・訪問履歴の管理が可能です(ブース訪問者情報は CSV ファイルでダウンロード可能)。また受付日付・時間も保存されます。

【申込方法】 4 月下旬にご利用案内および申込書を E-mail にてお送りいたします。ぜひご確認ください。

※サービス提供価格：20,000 円(税込 22,000 円)~(予定)



● 画像機器総覧

マシンビジョン、画像処理の製品検索サイト「画像機器総覧」に、貴社製品・サービスを掲載してみませんか？

・最大 50 製品まで記事を掲載できます。

・記事は出品社様ご自身でいつでも登録・削除・変更ができます。

・画像センシング展、国際画像機器展の特設ブースで貴社のカタログ(1種類)を配布できます。

・年会費 50,000 円(税込 55,000 円) ※初年度特別割引価格：30,000 円(税込 33,000 円)

※展示会場でのカタログ配布



【申込方法】

画像機器総覧 Web サイト (<https://www.j-imaging.com/>)

『出品社登録』よりお願いいたします。

● 画像センシング展 Web サイトへの「事業内容」「出展の見どころ」のご登録 **利用料金：出展社無料**

画像センシング展 Web サイト、出展社一覧の企業情報に「事業内容」「出展の見どころ」をご掲載いただけます。

登録内容は何度でも修正が可能です。多くの来場予定者がご来場前の情報収集に閲覧されること、そして、ご来場いただけない方に対しても貴社事業を PR いただく機会となります。ぜひご登録ください。

※ご登録締切日：6 月 6 日(木)

● 画像センシング展 Web サイトへの「PR 動画」のご登録 **利用料金：出展社無料**

会期中に撮影いただいた自社ブースの PR 動画を、画像センシング展 Web サイトに(画像センシング展 2025 Web サイト公開までの期間)掲載し、展示会期間中、終了後も継続した PR ができるように、企画いたしました。

ぜひ撮影動画のご提供をお願いいたします。

・展示会搬入日・会期中、自社ブースの様子を 2 ~ 3 分程度で撮影ください。

・動画の構成、編集は自由ですが、展示会場ブースであることが前提となります。

・事前にご登録いただいた「出展の見どころ」に即した内容であると、より一層、

閲覧者も出展内容をイメージしやすくなるかと存じます。

＜撮影動画は「出展の見どころ」ページよりアップロード可能です＞

<https://www.adcom-media.co.jp/iss/e-reg/>

※ご登録開始日：2024 年 6 月 12 日(水)(撮影動画はデータをアップロードいただき次第、順次掲載)

※ご登録締切日：2024 年 7 月 12 日(金)

※詳細は 4 月下旬に E-mail でお送りする「ご出展の手引き」をご参照ください。ぜひご登録をお願いいたします。



5. イメージセンシングセミナーのご案内

出展企業セミナー講演募集

主催：アドコム・メディア(株)

画像センシング展 2024 に際しまして、出展各社の新製品情報・技術を紹介する場として「イメージセンシングセミナー」を開催いたします。

貴社の最新情報、新製品情報を紹介する絶好の機会となりますので、ぜひ、ご活用いただきたくご案内申し上げます。

またこちらは、出展ブースへの聴講者誘導を行うことで、ご出展との相乗効果も期待できます。

AI、画像処理・センシング技術の最新動向発信の場として注目を集めるセミナーになりますよう、事務局では Web サイト・メールニュース等での告知・勧誘を行い、聴講者確保へ積極的に取り組みます。

お申し込みをお待ち申し上げております。

※お申し込みは先着順となります。

※画像センシング展 2024 出展企業（カタログ展示は除く）であることが前提です。

- 日 時：6月12日(水)～14日(金) 10:00～17:00 (1 講演 50 分間)
- 場 所：パシフィコ横浜 展示ホール D 内【特設セミナールーム】(聴講無料)
- 内 容：イメージセンシングセミナー
- 講演費用：1 講演 50 分間 / 120,000 円 (税込 132,000 円)
※液晶プロジェクター・受付は事務局でご用意いたします。
※聴講者情報は会期終了後、一週間程度後にお送りいたします。
- オプション利用料 (アーカイブ動画収録・配信サービス)：1 講演 50 分間 / 80,000 円 (税込 88,000 円)
- 講演日時：発表時間割は講演テーマごとにより事務局で決定させていただきます。
- 申込締切日：3月13日(水)
- 申込方法
出展企業セミナー講演申込フォームに必要事項をご記入の上お申し込みください。
<https://www.adcom-media.co.jp/iss/semiapp/entry/>
講演費用・オプション利用料は、展示会終了後にご請求いたします。
※消費税は、展示会開催時の税率が適用されます。お申込が税率変更前の場合、差額は追加請求させていただきます。
※振込手数料は貴社にてご負担をお願いいたします。
- キャンセルポリシー
申込締切日を過ぎてからの取り消しにはキャンセル料として費用の全額を申し受けます。

【オプション】『イメージセンシングセミナー』アーカイブ動画収録・配信サービス

聴講希望者に向けてアーカイブ動画を収録・配信するサービス（聴講希望のご登録者への限定公開）を行います。

配信は会期後、一週間程度後に画像センシング展 Web サイトにて行います。

(配信期間：6月21日(金)～7月19日(金) 予定)

●利用料 (画像センシング展Webサイトよりアーカイブ動画配信)

1 講演 50 分間 / 80,000 円 (税込 88,000 円)

※専門の撮影クルーが収録を行います。高画質・高音質(クリアな音声)で配信が可能です。

※配信は当日会場で行われる講演をノーカットで収録したものになります。

映像・音声の加工や編集などのご要望はお受けできませんので、ご承知おきください。

※視聴者情報は配信期間終了後、一週間程度後にお送りいたします。



6. 広告・スポンサー企画のご案内

広告・スポンサー申込フォームに必要事項をご記入の上お申し込みください。
<https://www.adcom-media.co.jp/iss/ad/entry/>

テキスト広告

レクタングルバナー広告

お得な早期割引^(※)がごございます。



画像センシング展の Web ページに、ランダムでローテーション表示されます。
 ※掲載期間：4月1日(月)~6月30日(日)
 ※文字数：全角 40 文字以内



画像センシング展の Web ページに、ランダムで3箇所以上にローテーション表示されます。
 ※掲載期間：4月1日(月)~6月30日(日)
 ※画像サイズ：幅 300 pixel × 高さ 250 pixel
 ※画像形式：JPEG または GIF

■来場者登録を行うため、必ず公式サイトにアクセス

情報収集や来場者登録のために、開催前から非常に多くの人を訪れる展示会の公式サイト。
 露出度の高い Web 広告は専門性の高いターゲット層へ効率よく PR するのに最適です。
 掲載期間内の原稿差替も可能で、さまざまなプロモーションに活用できます。

■アクセスレポートを活用した効果測定が可能

展示会終了後に、広告バナーの表示回数、クリック回数を記載したレポートをお送りいたします。

- 申込方法 広告・スポンサー申込フォームに必要事項をご記入の上お申し込みください。<https://www.adcom-media.co.jp/iss/ad/entry/>
 - キャンセルポリシー 申込締切日を過ぎてからの取り消しにはキャンセル料として費用の全額を申し受けます。
- ※【早期割引】テキスト広告、レクタングルバナー広告の2種類において、3/1(金)までにお申し込みいただいた場合、通常価格より15%OFFいたします。

商品名	表示形態	掲載期間	掲載場所	枠数	価格	申込締切日	原稿締切日	原稿形式	想定Imps
テキスト広告	ローテーション	4/1(月)~6/30(日) (3か月間)	画像センシング展 Webサイト	4	100,000円 (税込110,000円)	3/1(金) 早期割引 締切日	3/26(金) 差替原稿は 随時受付	全角40文字以内	160,000 Imps
レクタングル バナー広告				8	150,000円 (税込165,000円)			幅 300 pixel × 高さ 250 pixel (1024KB以内/ JPEGまたはGIF形式)	130,000 Imps

- 【注意事項】※ Imps は広告の表示回数です。一部ページにおいて広告の掲載場所が異なります。
 ※ 原稿提出が締切日より遅れた場合は、4月1日(月)から掲載を開始できない場合がございます。
 ※ 広告内容が展示会の内容と著しくかけ離れている場合は、掲載をお断りすることがございます。
 ※ 広告・スポンサー費用は、展示会終了後にご請求いたします。
 ※ 消費税は、展示会開催時の税率が適用されます。お申込が税率変更前の場合、差額は追加請求させていただきます。
 ※ 振込手数料は貴社にてご負担をお願いいたします。

スポンサー特典一覧

スポンサー種別	ブロンズ	シルバー	ゴールド	プラチナ
特典1 会場案内図にロゴ掲載	○	○	○	○
特典2 会場案内板にロゴ掲載	○	○	○	○
特典3 ブースを角位置に配置	○	○	○	○
特典4 来場者受付カウンターにロゴ掲載		○	○	○
特典5 展示会場への誘導板にロゴ掲載		○	○	○
特典6 画像機器総覧 デモ展示にロゴ掲載		○	○	○
特典7 セミナー会場入口にロゴ掲載			○	○
特典8 メールニュース広告（フッタ）			○	○
特典9 ブースを会場入口付近に配置			○	○
特典10 画像センシング展Webサイトにロゴ掲載				○
特典11 画像機器総覧Webサイトにロゴ掲載				○
特典12 ノベルティバッグにロゴ掲載				○
特典13 出展企業セミナー（別途有料）の講演枠の選択権				○

スポンサー特典概要

特典1 会場案内図にロゴ掲載

来場者に配布する会場案内図にロゴを掲載します。

特典2 会場案内板にロゴ掲載

展示会場入口に設置する会場案内板にロゴを掲載します。

特典3 ブースを角位置に配置

貴社の展示ブースを角位置に配置します。
ただし、場所の指定はできません。

特典4 来場者受付カウンターにロゴ掲載

展示会場入口の来場者受付カウンターにロゴを掲載します。

特典5 展示会場への誘導板にロゴ掲載

パシフィコ横浜会場内の各所に設置する展示ホールへの誘導板にロゴを掲載します。

特典6 画像機器総覧 デモ展示にロゴ掲載

展示会場内の画像機器総覧デモ展示の壁面にロゴを掲載します。

特典7 セミナー会場入口にロゴ掲載

セミナー会場入口付近にロゴを掲載します。

特典8 メールニュース広告（フッタ）

メールニュース（6/10（月））のフッタ広告を1枠提供します。

特典9 ブースを会場入口付近に配置

貴社の展示ブースを会場入口付近に配置します。
ただし、ゾーン指定の場合はその限りではありません。

特典10 画像センシング展Webサイトにロゴ掲載

画像センシング展のWebサイトにロゴを掲載します。

特典11 画像機器総覧Webサイトにロゴ掲載

画像機器総覧のWebサイトにロゴを掲載します。

特典12 ノベルティバッグにロゴ掲載

来場者に無料配布するノベルティバッグにロゴを掲載します。

特典13 出展企業セミナー（別途有料）の講演枠の選択権

出展企業セミナーの講演枠（日時）を選択できます。
※希望講演枠の申込締切日は3月13日（水）です。
複数企業で希望が重複した場合は、
出展企業セミナーの申込枠数の多い企業の希望を優先します。

■ 貴社の認知を高める会場内のロゴ掲示

来場者に配布する会場案内図をはじめ、会場案内板、受付カウンター、会場への誘導板など、会場内の各所に企業ロゴを掲示します。
来場者へのPR・ブランディングに効果的です。

■ 角位置のブースで集客チャンス増

スポンサー企業の展示ブースは角位置に配置します。
さらに、ゴールドスポンサーとプラチナスポンサーの展示ブースは会場の入口付近に配置します。

- 申込方法 広告・スポンサー申込フォームに必要事項をご記入の上お申し込みください。<https://www.adcom-media.co.jp/iss/ad/entry/>
- キャンセルポリシー 申込締切日を過ぎてからの取り消しにはキャンセル料として費用の全額を申し受けます。

商品名	枠数	価格	申込条件	申込締切日	原稿締切日	原稿形式
ブロンズ スポンサー	5	50,000円 (税込55,000円)	条件なし	3/22 (金)	ロゴ：4/17（水）	ロゴ：Illustrator ai 形式
シルバー スポンサー	5	100,000円 (税込110,000円)				
ゴールド スポンサー	2	300,000円 (税込330,000円)	展示ブース： パッケージブースまたは スペースを4小間以上	3/13 (水)	ロゴ：4/17（水） メールニュース原稿： 6/3（月）	ロゴ：Illustrator ai 形式 メールニュース原稿：全角 38文字×5行+URL1行
プラチナ スポンサー	2	800,000円 (税込880,000円)	展示ブース： パッケージブースまたは スペースを6小間以上			

- 【注意事項】※ ブロンズスポンサー、シルバースポンサーのお申し込みは先着順とし、枠数が埋まり次第、締め切らせていただきます。
※ ゴールドスポンサー、プラチナスポンサーは締切日までお申し込み可能とし、枠数を超えるお申し込みがあった場合は、
出展継続年数が長い企業様を優先して受付させていただきます。
※ 広告・スポンサー費用は、展示会終了後にご請求いたします。
※ 消費税は、展示会開催時の税率が適用されます。お申込が税率変更前の場合、差額は追加請求させていただきます。
※ 振込手数料は貴社にてご負担をお願いいたします。

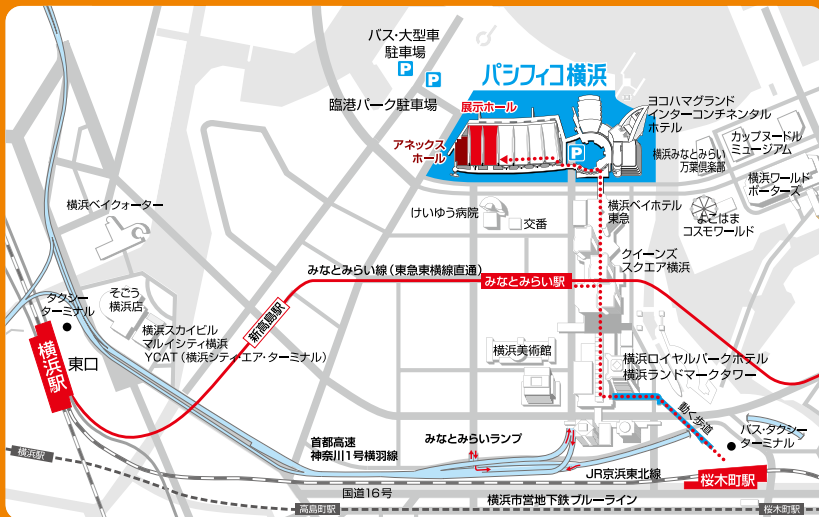

展示会場ご案内

■パシフィコ横浜展示場

横浜市西区みなとみらい 1-1-1

- みなとみらい線「みなとみらい駅」 徒歩 5 分
- JR、市営地下鉄「桜木町駅」下車 バス 11 分、徒歩 12 分
- 「横浜駅」東口下車 バス 17 分

お申し込み・お問い合わせ先

■アドコム・メディア 株式会社

〒169-0073 東京都新宿区百人町 2-21-27
 TEL. 03-3367-0571 FAX. 03-3368-1519
 E-mail. exhibit@adcom-media.co.jp

画像センシング展2024 出展費用計算書

ご提出不要

※ご出展に関する費用の計算書としてご利用ください。

項目	数量	単位	単価 (税抜)	金額
【出展ブース】				
テーブルトップブース ※カタログスタンド付きテーブルトップブース (1小間出展社限定) および、 光源・照明ゾーン指定テーブルトップブースも同一料金となります。		小間	¥235,000 (税込¥258,500)	
初出展社限定トライアルブース (先着20社)		小間	¥50,000 (税込¥55,000)	
パッケージブース		小間	¥420,000 (税込¥462,000)	
スペースのみ		小間	¥350,000 (税込¥385,000)	
動画展示ブース		小間	¥180,000 (税込¥198,000)	
カタログ展示		台	¥30,000 (税込¥33,000)	
【有料オプション】				
バックヤードストックルーム		小間	¥50,000 (税込¥55,000)	
インターネット回線 (1回線、有線LAN1本・通信料込)		回線	¥60,000 (税込¥66,000)	
ロゴ指定社名板 約800(W)mm×150(H)mm		枚	個別見積	
【電気工事・電力使用料関連】				
電気工事		kW	¥15,000 (税込¥16,500)	
コンセント (アース無 / 100V / ~1.5kW / 差込口2個)		個	¥3,500 (税込¥3,850)	
コンセント (アース付 / 100V / ~1.5kW / 差込口2個)		個	¥4,000 (税込¥4,400)	
コンセント (200V / ~3kW / 単相・三相)		個	¥7,000 (税込¥7,700)	
アームスポット(昼光色)		灯	¥5,200 (税込¥5,720)	
アームスポット(電球色)		灯	¥3,000 (税込¥3,300)	
電力使用料		kW	¥2,000 (税込¥2,200)	
電気工事・電力使用料 合計				
合計 (税抜)				
税額 (10%)				
総額				
※電気工事代: お申し込みkW数×15,000円 (税抜) (0.1kW単位、ただし1kW以下は1kWとして計算)				
※電力使用料: お申し込みkW数× 2,000円 (税抜) (0.1kW単位)				

【注意事項】

出展申込をいただいた時点で、出展料が発生します (申込確認後、ご請求書をE-mailにてお送りいたします)。
そのほかの費用に関しては、展示会終了後にご請求申し上げます (振込手数料は貴社にてご負担をお願いいたします)。
電気工事・リース備品・オプションサービスについては、4月下旬にご案内いたします。