

出展のご案内

世界のものづくりを支える

Precision Measurement Fair 2018

精密測定展 2018

2018.6.13 wed. ▶ 15 fri.

PACIFICO YOKOHAMA

同時開催 画像センシング展 2018
第24回画像センシングシンポジウム (SSII2018)

<https://www.adcom-media.co.jp/pmf/>

■ 昨年度実績

出展社数：**6社6小間**

来場者数：**16,068人** (同時開催展示会含む)

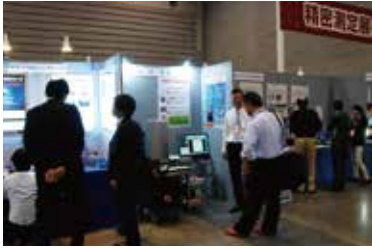

■ 昨年の出展社

宇都宮大学 大谷・ヘーガン研究室

埼玉医科大学

NPO 三次元工学会

マイクロテック・ラボラトリー (株)

ユニオン光学 (株)

列真 (株)

■ 入場対象者データ

業種

- | | |
|----------------|----------------|
| 1 半導体 | 9 化学・バイオ・医療 |
| 2 電子部品 | 10 食品・水産・農林 |
| 3 電機 | 11 情報・通信 |
| 4 精密・機械 | 12 サービス・商業・流通 |
| 5 システムインテグレーター | 13 建設・設計・交通・運輸 |
| 6 輸送用機器 | 14 官公庁・学校 |
| 7 製紙・印刷 | 15 マスコミ・広告 |
| 8 資源・素材・エネルギー | 16 その他 |

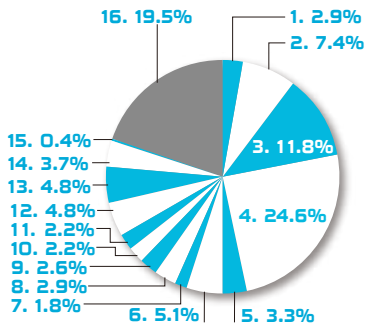

職種

- | | |
|---------|---------|
| 1 役員 | 9 研究・開発 |
| 2 技術 | 10 教員 |
| 3 設計 | 11 学生 |
| 4 製造 | 12 その他 |
| 5 総務 | |
| 6 営業 | |
| 7 管理 | |
| 8 広報・宣伝 | |

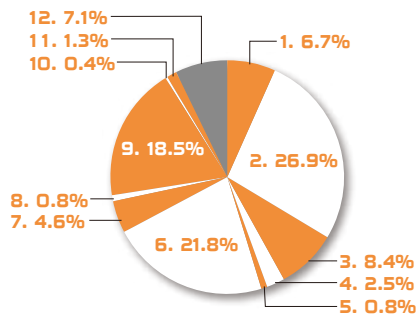

来場目的

- | |
|----------------|
| 1 製品購入のための情報収集 |
| 2 技術情報収集 |
| 3 一般情報収集 |
| 4 パートナー企業検討 |
| 5 出展に向けての展示会視察 |
| 6 営業活動 |
| 7 その他 |

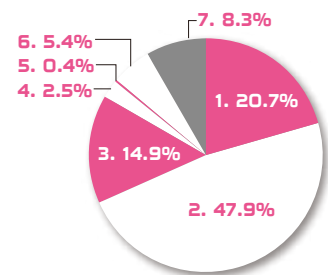

ご来場者の立場

- | |
|------------|
| 1 購入を決定 |
| 2 購入を検討・審議 |
| 3 選定・提案 |
| 4 選定に関わらない |

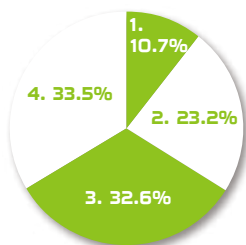

興味のある分野

- | |
|-------------|
| 1 FA |
| 2 監視・セキュリティ |
| 3 ロボットビジョン |
| 4 精密加工・測定 |
| 5 交通・ITS |
| 6 メディカル |
| 7 アミューズメント |

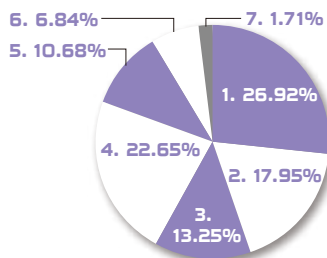

年代

- | |
|---------|
| 1 20代 |
| 2 30代 |
| 3 40代 |
| 4 50代 |
| 5 60代以上 |

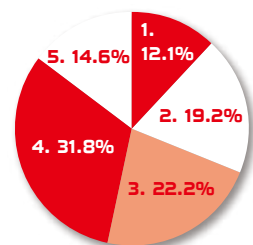

■ 広告企画

精密測定展 2018 では、出展効果を高める各種広告を企画しております。

※詳しくは展示会ウェブサイトをご参照ください。 <https://www.adcom-media.co.jp/pmf/ad/>

PRODUCTS ガイドブック

精密測定展では、同時開催の展示会を含め来場者全員に計測・測定、画像処理製品を掲載したガイドブックを配布いたします。このガイドブックは、展示会終了後も保存版として、長く手元に置いていただける、月刊誌とは一線を画す本として来場者から好評を博しております。このガイドブックに広告を掲載することでより多くの方へのアピールが期待できます。(詳しくは、別紙をご参照ください。)

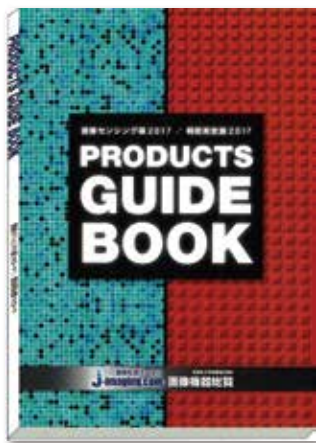

会場案内図

精密測定展の会場入り口にて、配布する“会場案内図/同時開催セミナー案内”に広告枠をご用意いたしました。来場者のほとんどが、会場案内図を手に取りながら、会場を見て回っております。この会場案内図に、広告をご出稿いただきました出展社は、特典として社名表示を他社と差別化いたしますので、ブースへの集客UPが期待できます。(詳しくは、展示会HPをご確認ください。)



Web 広告

精密測定展のウェブサイトへのバナー広告やテキスト広告、検索ポータルサイト「画像機器総覧」のWeb 広告、来場者向けのメールニュースへの広告など、多種多様な Web 広告をご用意いたしました。

ウェブサイトには、会期が近づくにつれアクセスが急増します。メールニュースは過去、展示会に来場された方でメールニュースをご希望された方に送付しており、ほとんどが微細加工の現場において計測・測定技術や装置を必要としている方々です。Web 広告に広告を出稿することで貴社の露出度は高まり、集客UPが期待できます。



スポンサー

精密測定展では、スポンサー企業を募集いたします。展示会場への誘導板や会場入り口の会場案内図、来場者の受付カウンター、製品検索コーナーなど来場者が良く目にする場所へのスポンサーロゴの掲載や開催直前の「メールニュース」へ広告掲載をすることで、企業イメージの向上と来場者の注目度を高めることが期待できます。



■ 展示見本 (1小間分)

● パッケージブース

広いスペースで大がかりなデモンストレーションが可能です。

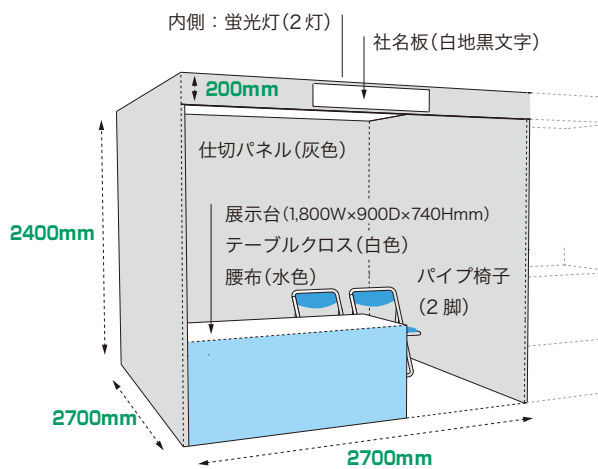

● テーブルトップブース

シンプルな方式で製品本位の展示が可能です。

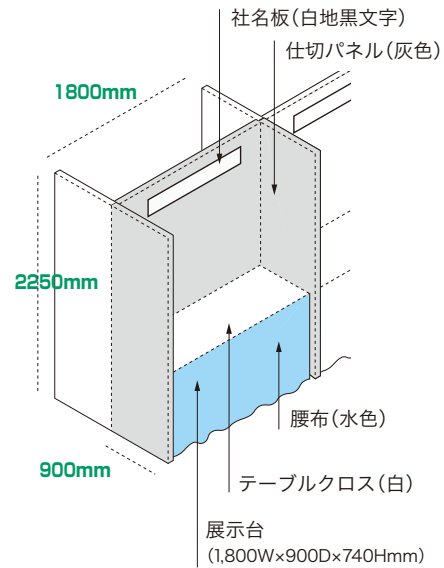

■ 申込要項

名 称	精密測定展 2018		
期日・会場	2018年6月13日(水)～15日(金) A.M.10:00～P.M.5:00 パシフィコ横浜(横浜市西区みなとみらい 1-1-1)		
小間 寸法	● パッケージブース	2,700mm(W)×2,700mm(D)×2,400mm(H)	
	● テーブルトップブース	1,800mm(W)×900mm(D) ×2,250mm(H)	
料 金	● パッケージブース	1小間につき 350,000円＋消費税	招待状(ご希望数)は、事務局でご用意いたします。 ロゴ指定社名板は別途(有料)承ります。 各ブースには展示見本に記載されているものが付属しております。
	● テーブルトップブース	1小間につき 215,000円＋消費税	
申込締切日	2018年2月23日(金)		
申込方法	別途申込書に必要事項をご記入の上、お申し込みください。		
銀行振込先	お申し込みいただきました時点で小間料をご請求申し上げますので、4月30日(月)までに下記の銀行にお振り込みください。 振込手数料は貴社にてご負担をお願いいたします。		
	●三菱東京UFJ銀行(大久保支店)(当)65102	●りそな銀行(新都心営業部)(当)108873	
	●みずほ銀行(新宿西口支店)(普)1428568	●三井住友銀行(新宿通支店)(普)7504618	
	●三菱東京UFJ銀行(大久保支店)(普)5194626	◎口座名義 アドコム メディア(カ)	
問い合わせ	アドコム・メディア 株式会社		
申し込み先	〒169-0073 東京都新宿区百人町 2-21-27 TEL.03-3367-0571 FAX.03-3368-1519 E-mail.exhibit@adcom-media.co.jp		

備 考

- ご出展にあたっての資料送付は4月下旬に行う予定です。
- 実演のための電気、配線代は出品者の負担とし、展示会終了後、別途ご請求いたします。料金は別添の出品の申込書裏面をご覧ください。
- 電力(配線、アース、その他)、小間内テーブルの有無等の申込書は、4月下旬にお送りします。
- 臨時架設のインターネット回線の設置料は、120,000円＋消費税で承ります。展示会終了後、別途ご請求いたします。
- 展示会開催にあたりガイドブックを作成します。
 - 1機種につき18字×32行のテキストデータと製品写真(ご出稿数の制限はございません)。
 - 同封の執筆要項をご参照ください。出品者以外の出稿も可能です。
 - 掲載料は1機種につき、出展社5,000円＋消費税、非出展社30,000円＋消費税を申し受けます。
 - 展示会開催前に掲載予定記事を検索ポータルサイト「画像機器総覧」(<https://www.j-imaiging.com/>)にも掲載します。
- 申込社の都合により出展を取りやめた場合、出展料の返却はいたしません。
また展示会開催60日前までの取り消しは、キャンセル料として出展料の1/2、それ以降は出展料の全額を申し受けます。
- 共同出展について
小間番号は、共同出展社同士で同一のものになり、場所の抽選は、共同出展としての申込みレイアウトとして行います。
- 小間の転売は禁止させていただきます。
- 搬入日は6月12日(火)・搬出日は6月15日(金)です。

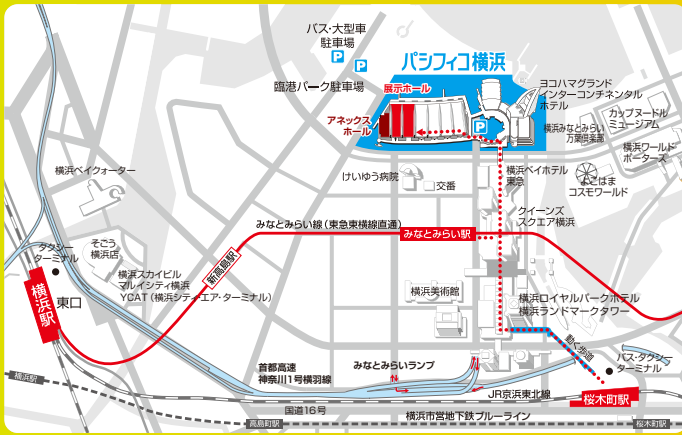

展示会場ご案内

■パシフィコ横浜展示場

横浜市西区みなとみらい 1-1-1

- みなとみらい線「みなとみらい駅」 徒歩 3分
- JR、市営地下鉄「桜木町駅」下車 バス 7分、徒歩 12分
- 「横浜駅」東口下車 バス 10分

お申し込み・お問い合わせ先

■アドコム・メディア 株式会社

〒169-0073 東京都新宿区百人町 2-21-27

TEL. 03-3367-0571 FAX. 03-3368-1519

E-mail. exhibit@adcom-media.co.jp